

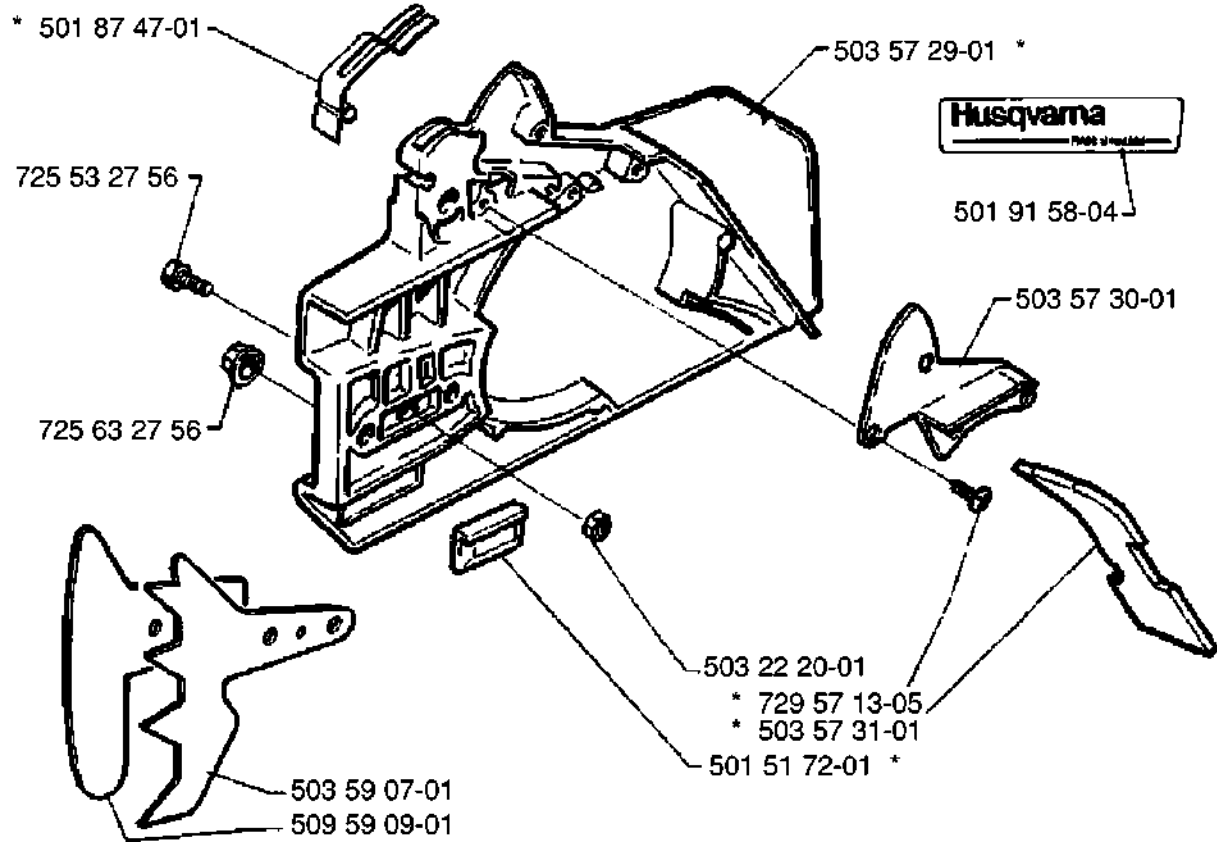

SPARE PARTS LIST

CHAIN SAWS

266

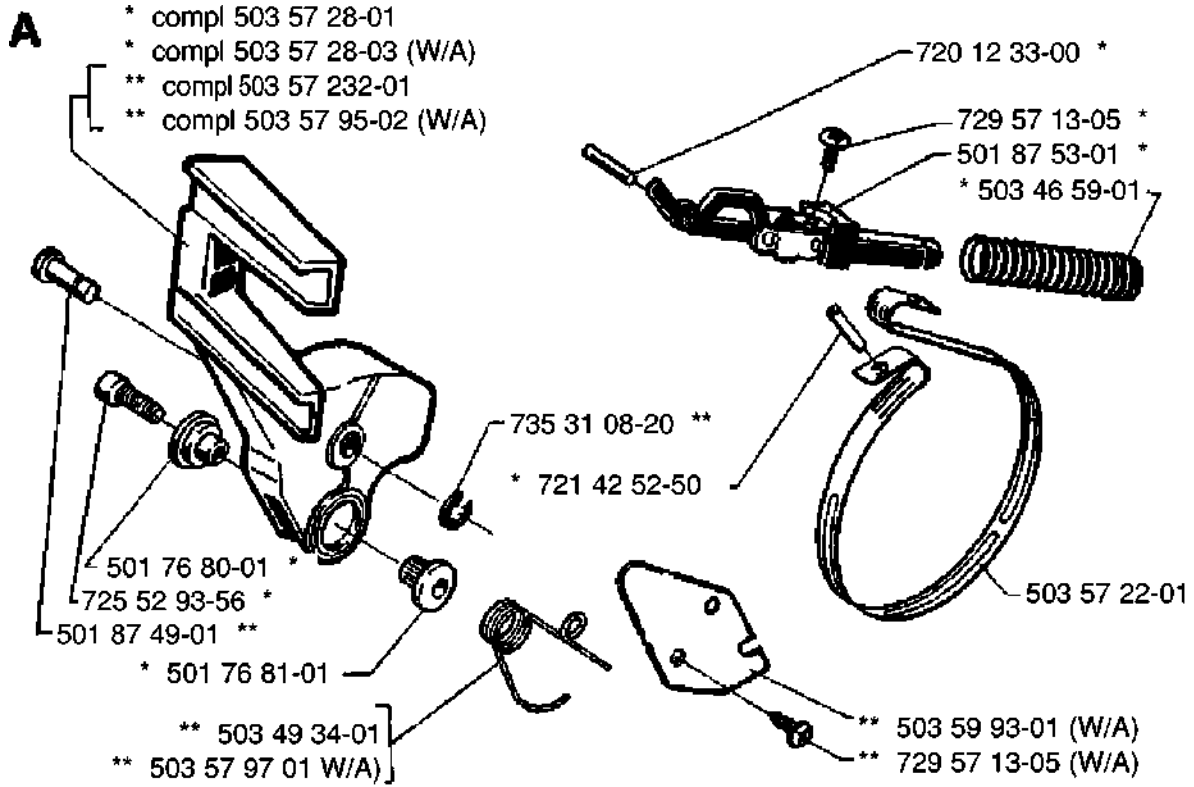

Rif	Codice ricambio	Descrizione	Osservazione	QTÀ KIT
503 57 28-01	503 57 28-01	COPERCHIO DELLA FRIZIONE COMPL.		1
503 57 28-03	503 57 28-03	COPERCHIO DELLA FRIZIONE COMPL.	W/A	1
503 57 232-01	503 57 32-01	PARAMANO COMPL.		1
503 57 95-02	503 57 95-02	PARAMANO COMPL.	W/A	1
501 76 80-01	501 76 80-01	ALBERO		1
725 52 93-56	725 52 93-56	VITE IHSCM		1
501 87 49-01	501 87 49-01	PERNO SNODATO		1
501 76 81-01	501 76 81-01	ALBERO		1
503 49 34-01	503 49 34-01	MOLLA DI POSIZIONE		1
503 57 97-01	503 57 97-01	MOLLA DI POSIZIONE	W/A	1
501 87 47-01	501 87 47-01	MOLLA		1
725 53 27-56	725 53 27-56	VITE IHSCM		1
725 63 27-56	725 63 27-56			1
503 59 07-01	503 59 07-01	SUPPORTO CORTECCIA		1
509 59 09-01	509 59 09-01			1
501 51 72-01	501 51 72-01	GUIDA DELLA CATENA		1
503 57 31-01	503 57 31-01	PARATRUCIOLI		1
729 57 13-05	729 57 13-05	VITE CRPANT		1
503 22 20-01	503 22 20-01	LOCK NUT		1
503 57 30-01	503 57 30-01	COPERCHIO		1
501 91 58-04	501 91 58-04	DECALCOMANIA		1
503 57 29-01	503 57 29-01	COPERCHIO DELLA FRIZIONE		1
729 57 13-05	729 57 13-05	VITE CRPANT	W/A	1
503 59 93-01	503 59 93-01	PROTEZIONE ANTI-CALORE	W/A	1
503 57 22-01	503 57 22-01	NASTRO DEL FRENO		1
721 42 52-50	721 42 52-50	PERNO DI BLOCCAGGIO		1
735 31 08-20	735 31 08-20	E-CLIP		1
503 46 59-01	503 46 59-01	MOLLA DEL FRENO		1
501 87 53-01	501 87 53-01	GIUNTO A GINOCCHIERA COMPL.		1
729 57 13-05	729 57 13-05	VITE CRPANT		1
720 12 33-00	720 12 33-00	PERNO CILINDRICO		1

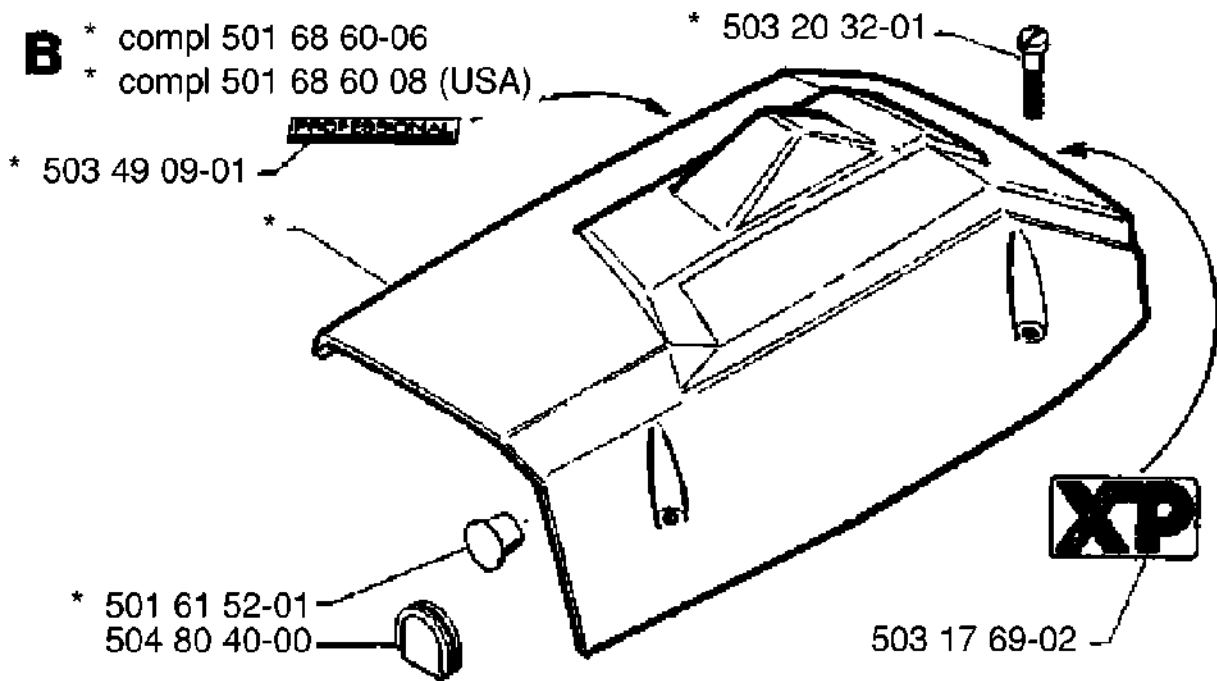

Codice ricambio	Descrizione	Osservazione	QTÀ KIT
501 61 52-01	TAPPO		1
501 68 60-06	COPERCHIO DEL CILINDRO COMPL.		1
501 68 60-08	COPERCHIO DEL CILINDRO COMPL.	USA	1
503 17 69-02	DECALCOMANIA		1
503 20 32-01	VITE CCRPANMO		1
503 49 09-01	GUARNIZIONE		1
504 80 40-00	CARTER		1

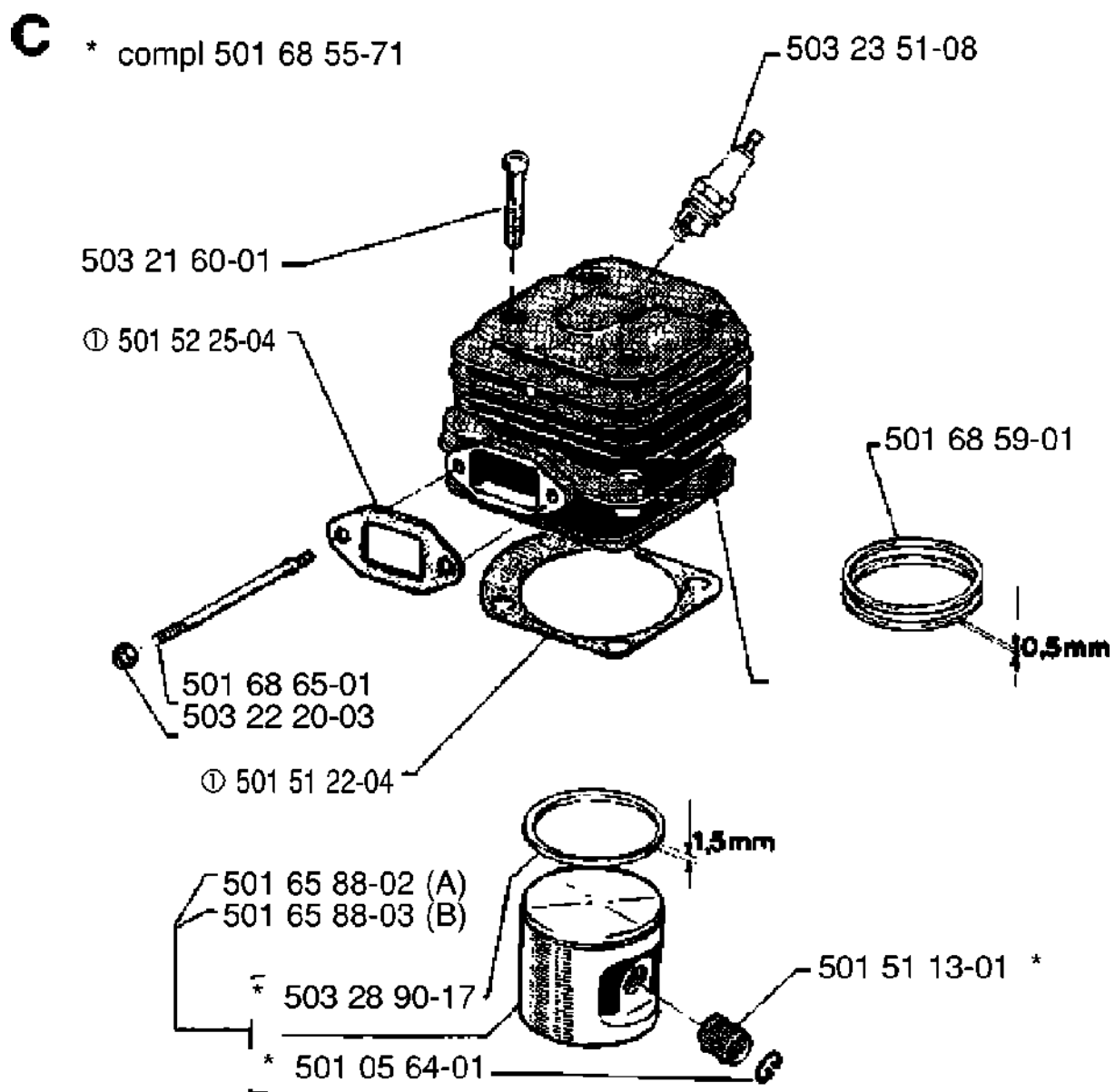

Codice ricambio	Descrizione	Osservazione	QTÀ KIT
501 05 64-01	ANELLO SCANALATO		1
501 51 13-01	SUPPORTO DELLO SPILLO		1
501 51 22-04	GUARNIZIONE		1
501 52 25-04	GUARNIZIONE		1
501 65 88-02	PISTONE COMPL.	A	1
501 65 88-03	PISTONE COMPL.	B	1
501 68 55-71	CILINDRO COMPL.		1
501 68 59-01	SEGMENTO DEL PISTONE		1
501 68 65-01	VITE		1
503 21 60-01	VITE		1
503 22 20-03	LOCK NUT		1
503 23 51-08	CANDELA		1
503 28 90-17	SEGMENTO DEL PISTONE		1

D

- (Nylon-medium mesh) 501 80 71-01
- (Nylon-fine mesh) 501 80 71-04
- (None Woven) 501 80 71-05

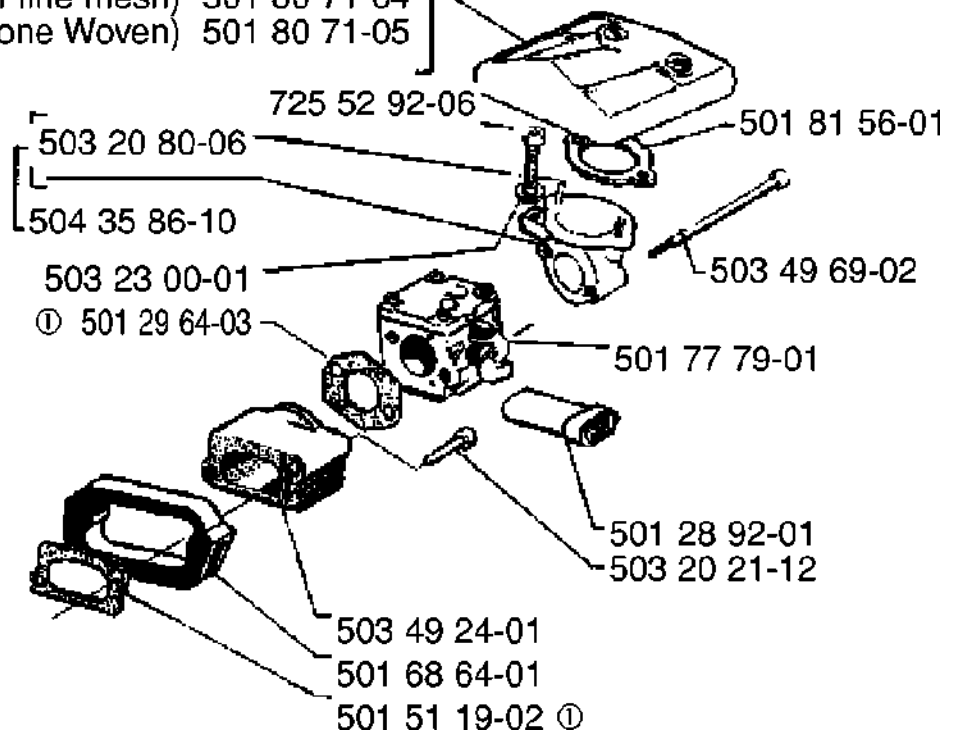

Codice ricambio	Descrizione	Osservazione	QTÀ KIT
501 28 92-01	MANICOTTO GUIDA		1
501 29 64-03	GUARNIZIONE		1
501 51 19-02	GUARNIZIONE		1
501 68 64-01	COLLARE DI TENUTA		1
501 77 79-01	CARBURATORE		1
501 80 71-01	FILTRO DELL'ARIA COMPL.	NYLON-MEDIUM MESH	1
501 80 71-04	FILTRO DELL'ARIA COMPL.	NYLON-FINE MESH	1
501 80 71-05	FILTRO DELL'ARIA COMPL.	NONE WOVEN	1
501 81 56-01	GUARNIZIONE		1
503 20 21-12	VITE IHSCM		1
503 20 80-06	VITE		1
503 23 00-01	ROSETTA		1
503 49 24-01	DISTANZIALE		1
503 49 69-02	SCREW CARBURETTOR		1
504 35 86-10	SUPPORTO DEL FILTRO		1
725 52 92-06	VITE		1

H * compl 501 52 84-02

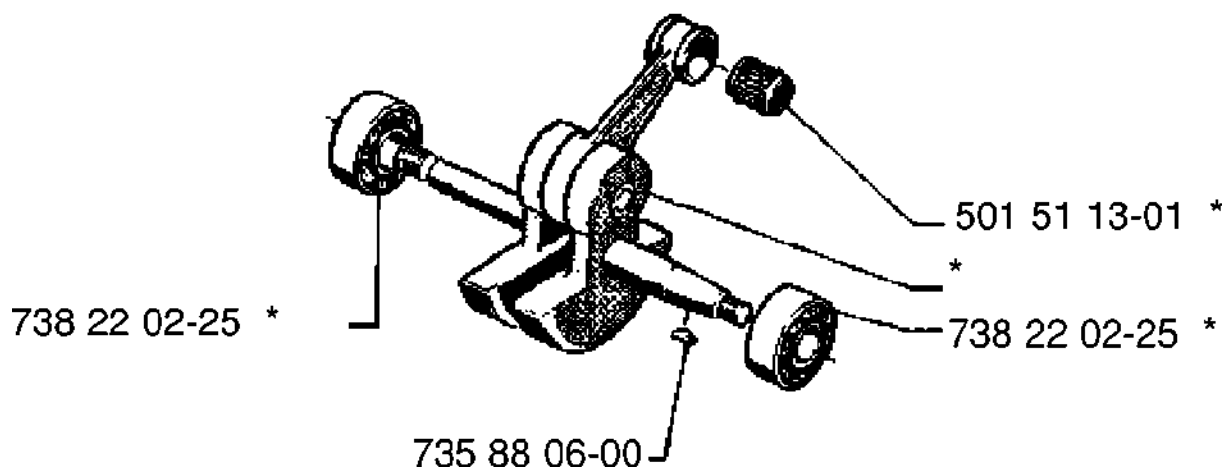

Codice ricambio	Descrizione	Osservazione	QTÀ KIT
501 51 13-01	SUPPORTO DELLO SPILLO		1
501 52 84-02	ALBERO A GOMITI		1
735 88 06-00	CHIAVETTA WOODRUFF		1
738 22 02-25	CUSCINETTO A SFERE		1
738 22 02-25	CUSCINETTO A SFERE		1

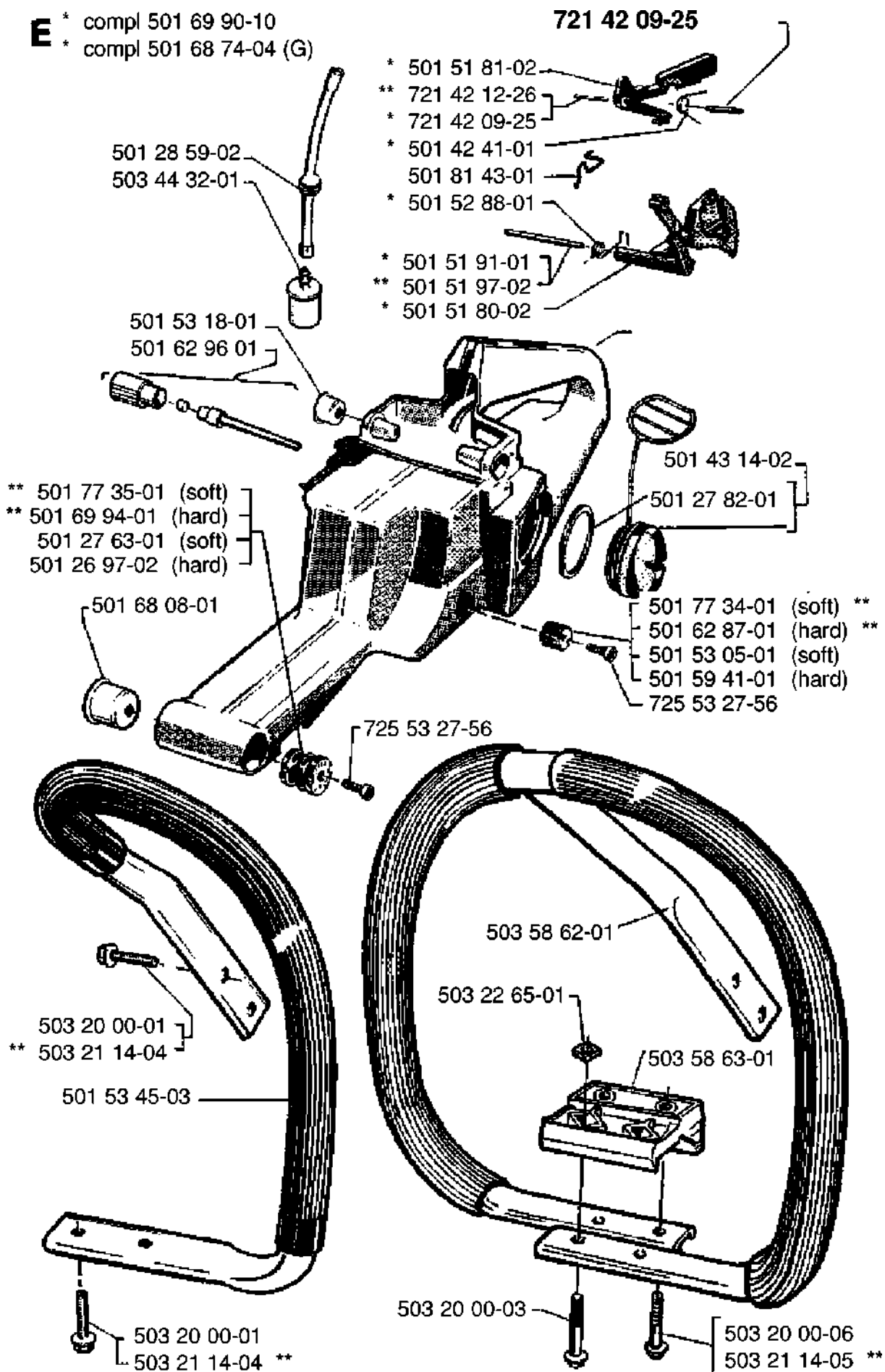

Codice ricambio	Descrizione	Osservazione	QTÀ KIT
501 26 97-02	ELEMENTO ANTIVIBRANTE	HARD	1
501 27 63-01	ELEMENTO ANTIVIBRANTE	SOFT	1
501 27 82-01	GUARNIZIONE		1
501 28 59-02	FLESSIBILE DEL CARBURANTE		1
501 42 41-01	MOLLA		1
501 43 14-02	COPERCHIO DEL SERBATOIO COMPL.		1
501 51 80-02	LEVA DEL GAS		1
501 51 81-02	INIBITORE DEL GAS		1
501 51 91-01	SFIATO SERBATOIO		1
501 51 97-02	ASTA		1
501 52 88-01	MOLLA DI RITORNO		1
501 53 05-01	ELEMENTO ANTIVIBRANTE	SOFT	1
501 53 18-01	SOTTOCOPPA		1
501 53 45-03	IMPUGNATURA ANTERIORE COMPL.		1
501 59 41-01	ELEMENTO ANTIVIBRANTE	HARD	1
501 62 87-01	ELEMENTO ANTIVIBRANTE	HARD	1
501 62 96-01	SFIATO SERBATOIO		1
501 68 08-01	SOTTOCOPPA		1
501 68 74-04	SERBATOIO DELLA BENZINA	G	1
501 69 90-10	SERBATOIO DELLA BENZINA COMPL.		1
501 69 94-01	ELEMENTO ANTIVIBRANTE	HARD	1
501 77 34-01	ELEMENTO ANTIVIBRANTE	SOFT	1
501 77 35-01	ELEMENTO ANTIVIBRANTE	SOFT	1
501 81 43-01	CAVO		1
503 20 00-01	VITE EHHFM		1
503 20 00-01	VITE EHHFM		1
503 20 00-03	VITE		1
503 20 00-06	VITE EHHFM		1
503 21 14-04	VITE EHHFT		1
503 21 14-04	VITE EHHFT		1
503 21 14-05	VITE		1
503 22 65-01	DADO QUADRATO		1
503 44 32-01	FILTRO DEL CARBURANTE		1
503 58 62-01	IMPUGNATURA ANTERIORE COMPL.		1
503 58 63-01	ROSETTA DISTANZIALE		1
721 42 09-25	PINNE FRPLS3X18		1
721 42 09-25	PINNE FRPLS3X18		1
721 42 12-26	PERNO DI BLOCCAGGIO		1
725 53 27-56	VITE IHSCM		1
725 53 27-56	VITE IHSCM		1

G

- * compl 503 59 03-01 (XP SA)
- * compl 503 59 03-02 (SA)

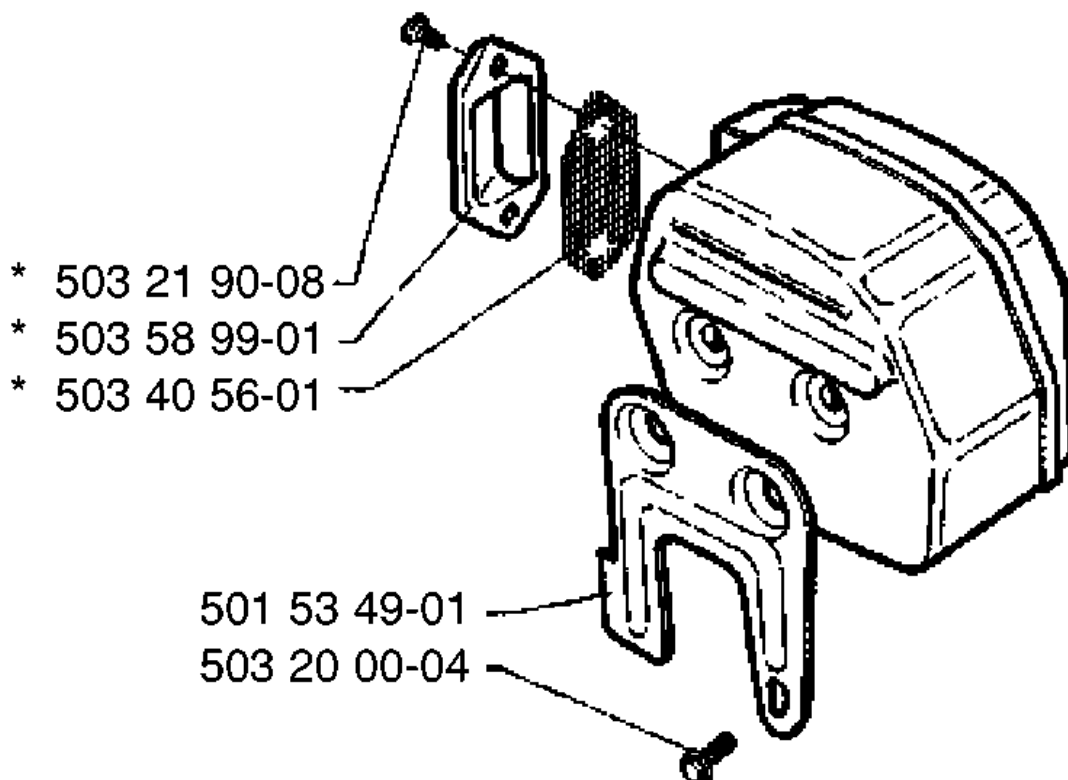

- 501 65 76-01 (Tube)
 501 65 78-01 (Jungle type)

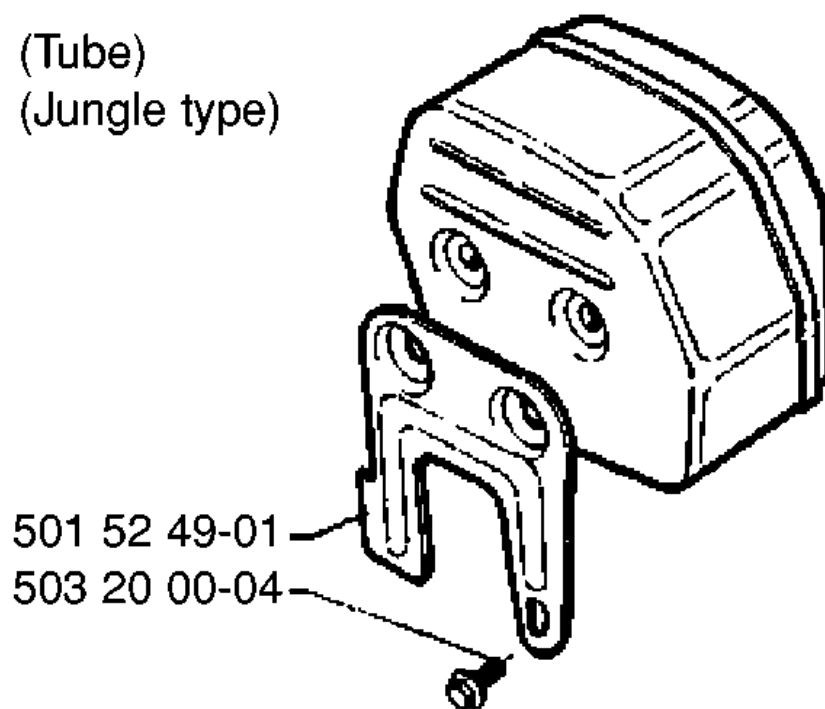

Codice ricambio	Descrizione	Osservazione	QTÀ KIT
501 52 49-01	ATTACCO		1
501 53 49-01	CARTER D'EMBR NU S/FREIN E-F		1
501 65 76-01	TUBO DELLA MARMITTA	TUBE	1
501 65 78-01	MARMITTA	JUNGLE TYPE	1
503 20 00-04	VITE EHHFM		1
503 20 00-04	VITE EHHFM		1
503 21 90-08	SCREW CCRPANM		1
503 40 56-01	RETINA PARASCINTILLE		1
503 58 99-01	CONDOTTO DI SCARICO		1
503 59 03-01	MARMITTA COMPL.	XP SA	1
503 59 03-02	MARMITTA COMPL.	SA	1

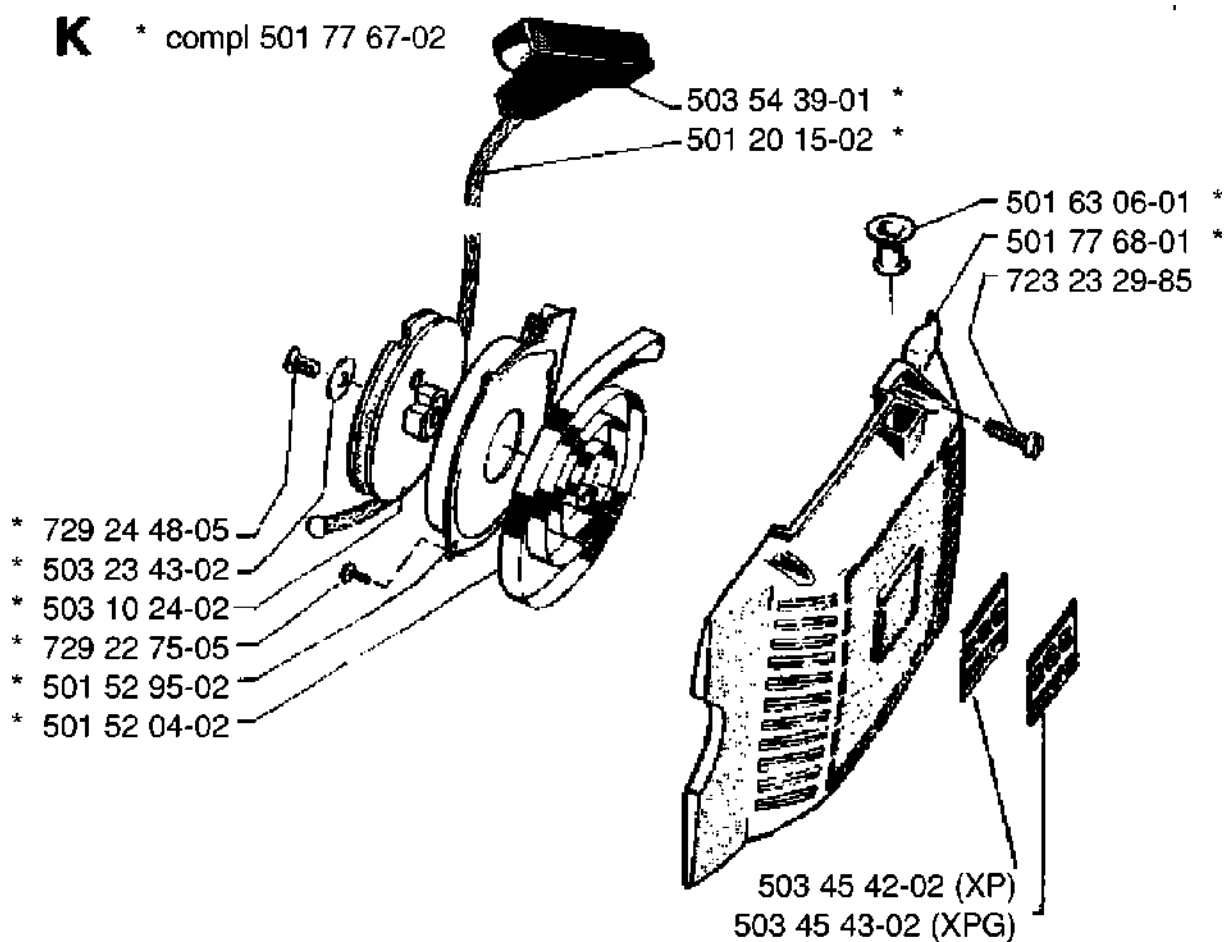

Codice ricambio	Descrizione	Osservazione	QTÀ KIT
501 20 15-02	FUNE AVVIAMENTO		1
501 52 04-02	MOLLA DI RITORNO		1
501 52 95-02	ANELLO PROTETTIVO		1
501 63 06-01	MANICOTTO		1
501 77 67-02	DISPOSITIVO DI AVVIAMENTO COMPL.		1
501 77 68-01	ALLOGG. DISPOSITIVO DI AVVIAMENTO		1
503 10 24-02	BOBINA		1
503 23 43-02	ROSETTA		1
503 45 42-02	INSEGNA	XP	1
503 45 43-02	INSEGNA	XPG	1
503 54 39-01	MANIGLIA DI AVVIAMENTO		1
723 23 29-85	VITE SLPANM		1
729 22 75-05	VITE SLPANT		1
729 24 48-05	VITE SLPANT		1

J

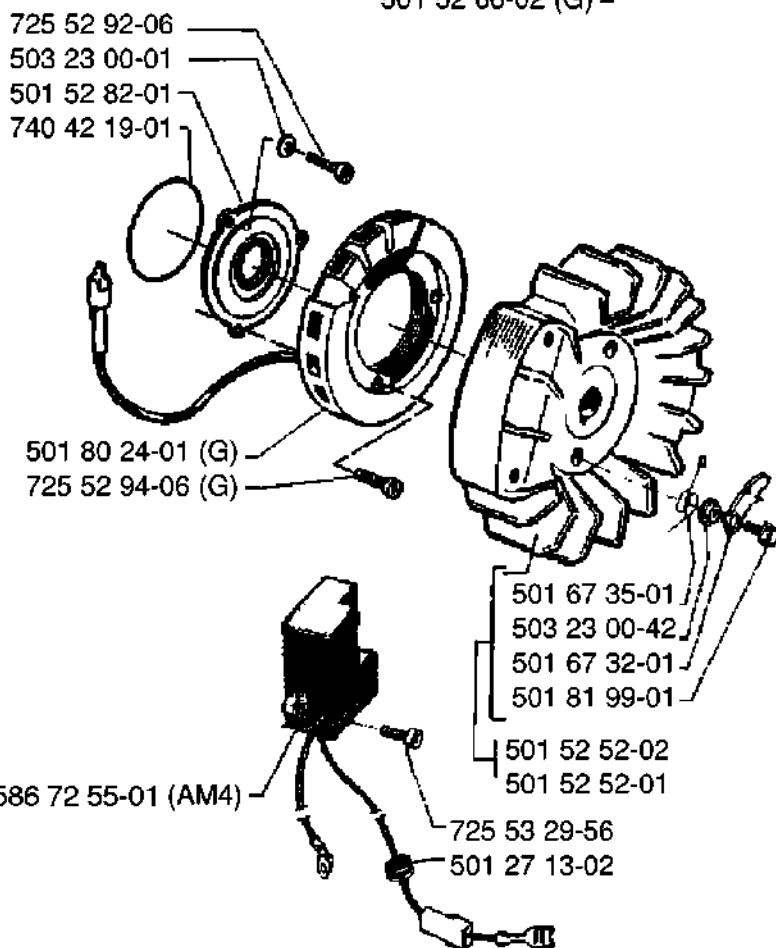
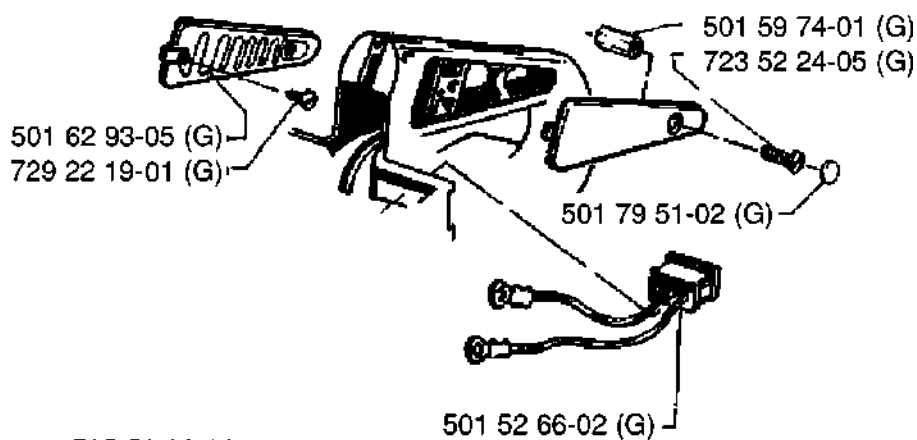
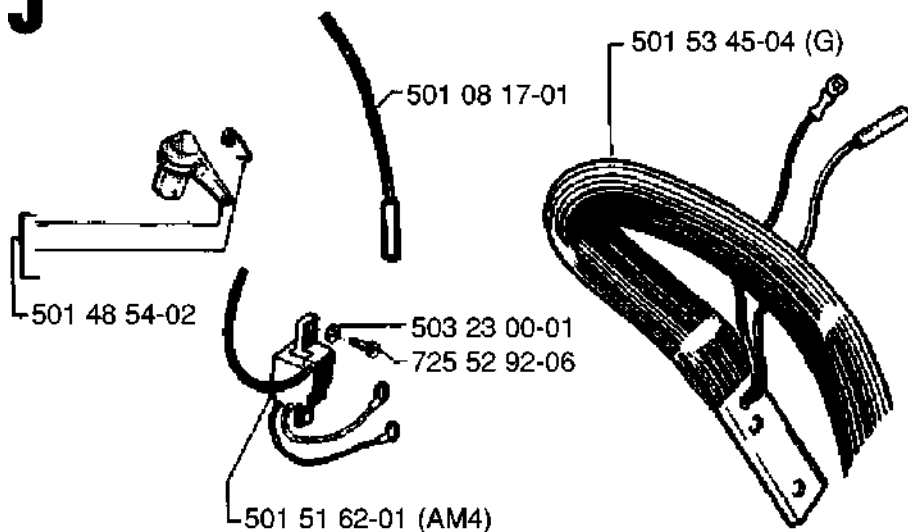

Codice ricambio	Descrizione	Osservazione	QTÀ KIT
501 08 17-01	CAVO DI ACCENSIONE		1
501 27 13-02	PASSAFILO		1
501 48 54-02	CAPPELLOTTO DELLA CANDELA		1
501 51 62-01	BOBINA DI ACCENSIONE	AM4	1
501 52 52-01	VOLANO COMPL.		1
501 52 52-02	VOLANO COMPL.		1
501 52 66-02	INTERRUTTORE	G	1
501 52 82-01	ROSETTA		1
501 53 45-04	IMPUGNATURA ANTERIORE COMPL.	G	1
501 59 74-01	ROSETTA DISTANZIALE	G	1
501 62 93-05	INSERTO DELL'IMPUGNATURA	G	1
501 67 32-01	GANCIO DEL MENABRIDA		1
501 67 35-01	MOLLA		1
501 79 51-02	ROSETTA PROTETTIVA	G	1
501 80 24-01	STATORE COMPL.	G	1
501 81 99-01	VITE		1
503 23 00-01	ROSETTA		1
503 23 00-01	ROSETTA		1
503 23 00-42	ROSETTA		1
586 72 55-01	MODULO ACCENSIONE		1
723 52 24-05	VITE SLCSFM	G	1
725 52 92-06	VITE		1
725 52 92-06	VITE		1
725 52 94-06	VITE	G	1
725 53 29-56	VITE IHSCM		1
729 22 19-01	VITE	G	1
740 42 19-01			1

L

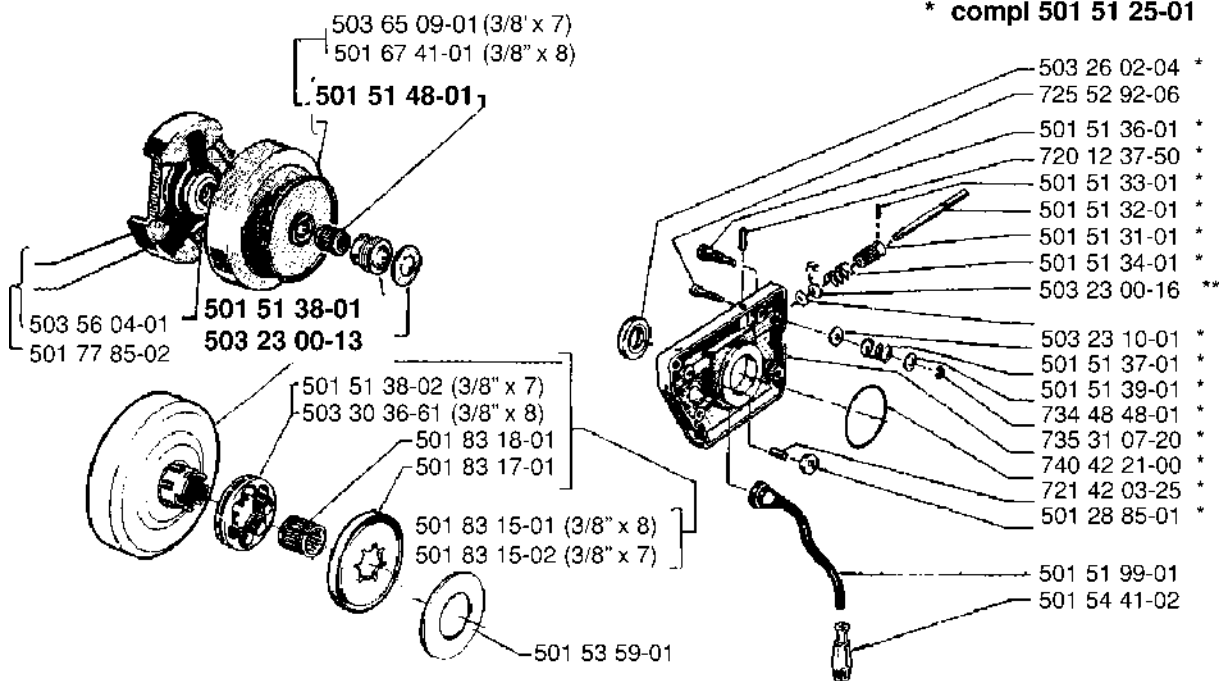

Codice ricambio	Descrizione	Osservazione	QTÀ KIT
501 28 85-01	TENUTA		1
501 51 25-01	POMPA DELL'OLIO COMPL.		1
501 51 31-01	RUOTA DENTATA		1
501 51 32-01	ALBERO		1
501 51 33-01	VITE DI FERMO		1
501 51 34-01	MOLLA		1
501 51 36-01	VITE REGOLAZIONE		1
501 51 37-01	ROSETTA DI FISSAGGIO		1
501 51 38-01	RUOTA DENTATA		1
501 51 38-02		3/8 X 7	1
501 51 39-01	MOLLA		1
501 51 48-01	CUSCINETTO A RULLINI		1
501 51 99-01	FLESSIBILE DELL'OLIO		1
501 53 59-01	ROSETTA		1
501 54 41-02	FILTRO DELL'OLIO		1
501 67 41-01	TAMBURO DELLA FRIZIONE	3/8 X 8	1
501 77 85-02	FRIZIONE CENTRIFUGA		1
501 83 15-01	TAMBURO DELLA FRIZIONE COMPL.	3/8 X 8	1
501 83 15-02	TAMBURO DELLA FRIZIONE COMPL.	3/8 X 7	1
501 83 17-01	ROSETTA		1
501 83 18-01	CUSCINETTO A RULLINI		1
503 23 00-13	ROSETTA		1
503 23 00-16	ROSETTA		1
503 23 10-01	ROSETTA		1
503 26 02-04	ANELLO DI TENUTA		1
503 30 36-61		3/8 X 8	1
503 56 04-01	MOLLA DELLA FRIZIONE		1
503 65 09-01	TAMBURO DELLA FRIZIONE COMPL.	3/8' X 7	1
720 12 37-50	PERNO CILINDRICO		1
721 42 03-25	PINNE FRP-LS3X6 OXSV		1
725 52 92-06	VITE		1
734 48 48-01	ROSETTA		1
735 31 07-20	E-CLIP		1
740 42 21-00	O-RING		1

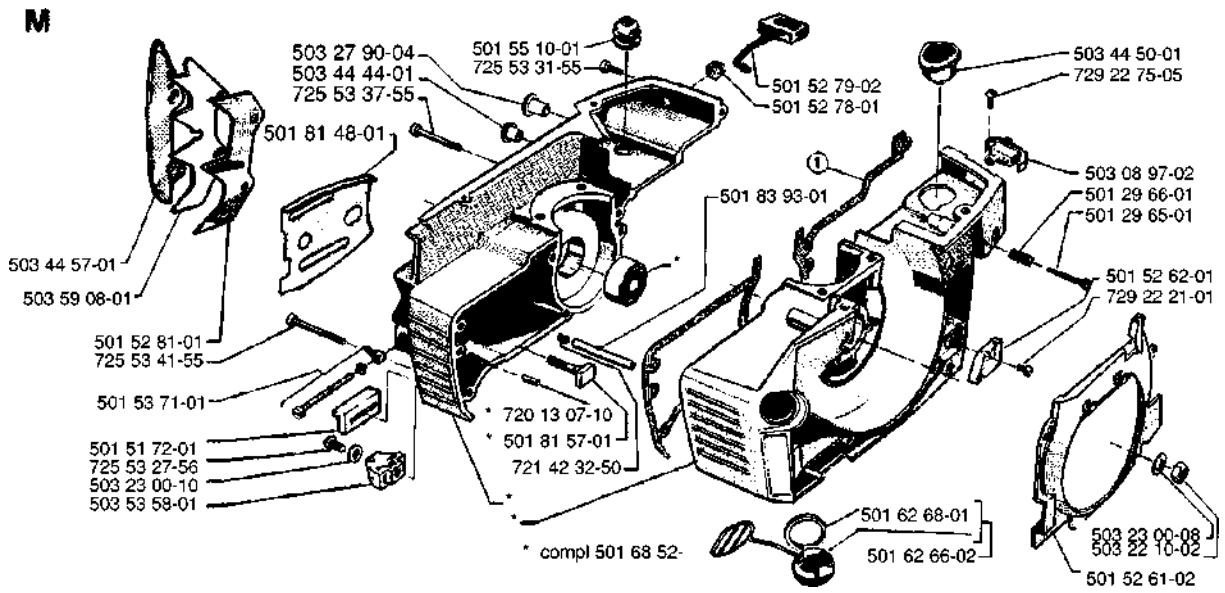

Codice ricambio	Descrizione	Osservazione	QTÀ KIT
5 01 68-52			1
501 29 65-01	VITE		1
501 29 66-01	MOLLA		1
501 51 72-01	GUIDA DELLA CATENA		1
501 52 61-02	CONDOTTO DELL'ARIA		1
501 52 62-01	CARTER		1
501 52 78-01	PASSANTE		1
501 52 79-02	COMANDO DELL'ARIA		1
501 52 81-01	SUPPORTO CORTECCIA		1
501 53 71-01	KIT TENDICATENA		1
501 55 10-01	TENUTA		1
501 62 66-02	SERBATOIO		1
501 62 68-01	GUARNIZIONE		1
501 81 48-01	LAMIERA PROTETTIVA		1
501 81 57-01	BULLONE DELLA BARRA		1
501 83 93-01	OIL TANK VENT		1
503 08 97-02	INTERRUTTORE DI ARRESTO		1
503 22 10-02	DADO ESAGONALE		1
503 23 00-08	ROSETTA		1
503 23 00-10	ROSETTA		1
503 27 90-04	TAPPO		1
503 44 44-01	BUSHING		1
503 44 50-01	SOFFIETTO		1
503 44 57-01	SUPPORTO CORTECCIA		1
503 53 58-01	NOTTOLINO SALVA-CATENA		1
503 59 08-01	SUPPORTO CORTECCIA		1
720 13 07-10	PERNO CILINDRICO		1
721 42 32-50	PERNO DI BLOCCAGGIO		1
725 53 27-56	VITE IHSCM		1
725 53 31-55	VITE IHSCM		1
725 53 37-55	VITE IHSCM		1
725 53 41-55	VITE IHSCM		1
729 22 21-01	VITE SLPANT		1
729 22 75-05	VITE SLPANT		1

N * compl 501 77 79-01

Tillotson HS 224 A

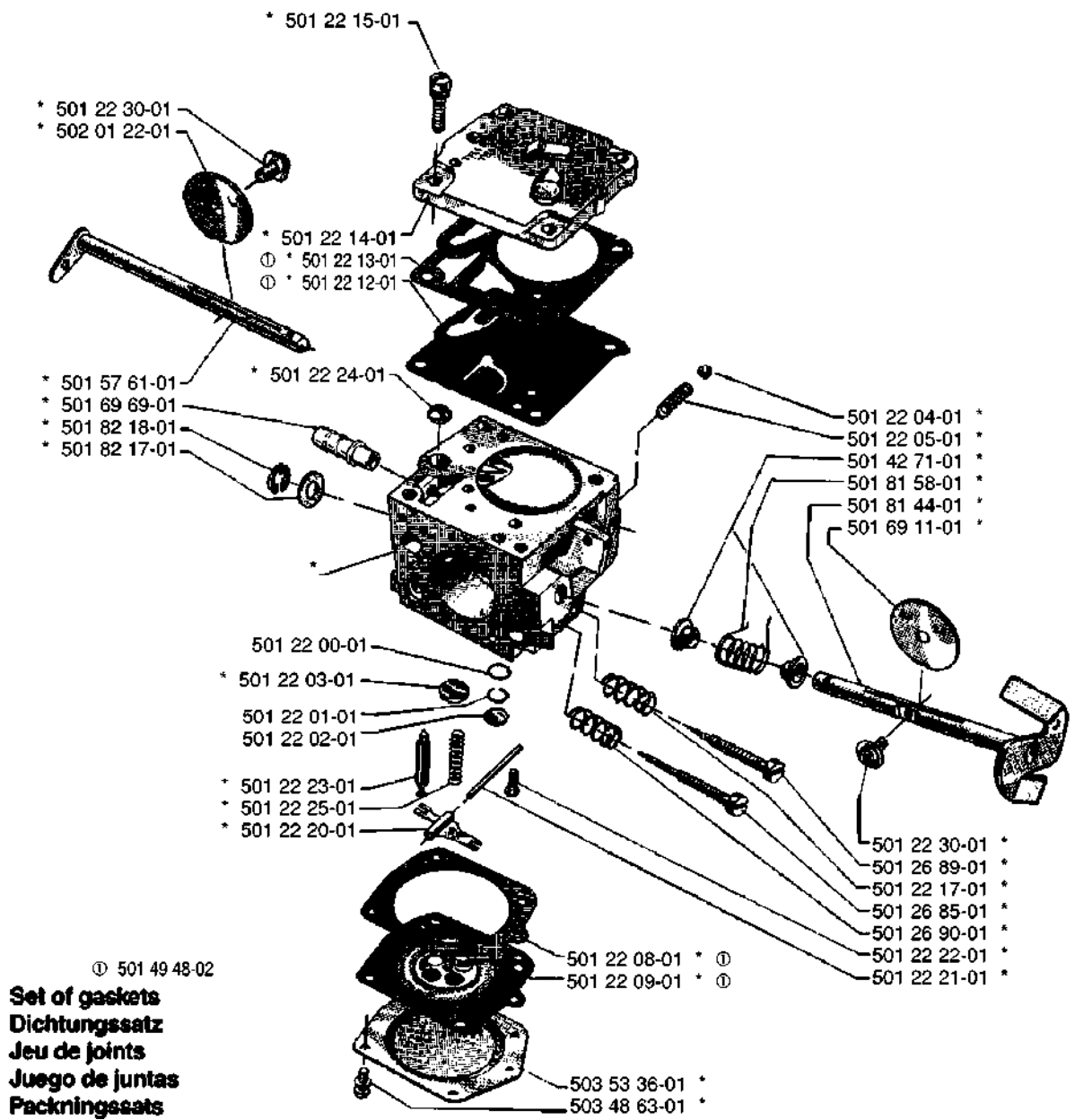

Codice ricambio	Descrizione	Osservazione	QTÀ KIT
501 22 00-01	BODY CHANNEL SCREEN		1
501 22 01-01	RETAINER RING		1
501 22 02-01	TAPPO		1
501 22 03-01	TAPPO		1
501 22 04-01	SFERA		1
501 22 05-01	MOLLA		1
501 22 08-01	GUARNIZIONE	501 49 48-02 SET OF GASKETS	1
501 22 09-01	MEMBRANA	501 49 48-02 SET OF GASKETS	1
501 22 12-01	SCHEMA	501 49 48-02 SET OF GASKETS	1
501 22 13-01	GUARNIZIONE	501 49 48-02 SET OF GASKETS	1
501 22 14-01	CARTER		1
501 22 15-01	VITE		1
501 22 17-01	MOLLA		1
501 22 20-01	LEVA		1
501 22 21-01	PERNO		1
501 22 22-01	VITE		1
501 22 23-01	SPIILLO		1
501 22 24-01	RETE		1
501 22 25-01	MOLLA		1
501 22 30-01	SCREW&LOCKWASHER		1
501 22 30-01	SCREW&LOCKWASHER		1
501 26 85-01	VITE		1
501 26 89-01	VITE		1
501 26 90-01	MOLLA		1
501 42 71-01	MANICOTTO		1
501 57 61-01	ALBERO COMANDO DELL'ARIA		1
501 69 11-01	VALVOLA ACCELERATORE		1
501 69 69-01	RACCORDO		1
501 77 79-01	CARBURATORE		1
501 81 44-01	TROTTELAXEL KPL.		1
501 81 58-01	MOLLA DI RITORNO		1
501 82 17-01	ROSETTA		1
501 82 18-01	THROTTLE SH."E"RING		1
502 01 22-01	VALVOLA		1
503 48 63-01	VITE		1
503 53 36-01	MEMBRANA		1

p * compl 501 67 33-02

Tillbehör
Accessories
Zubehöre
Accessoires
Accesorios
Pomůcky

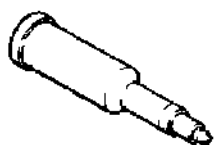
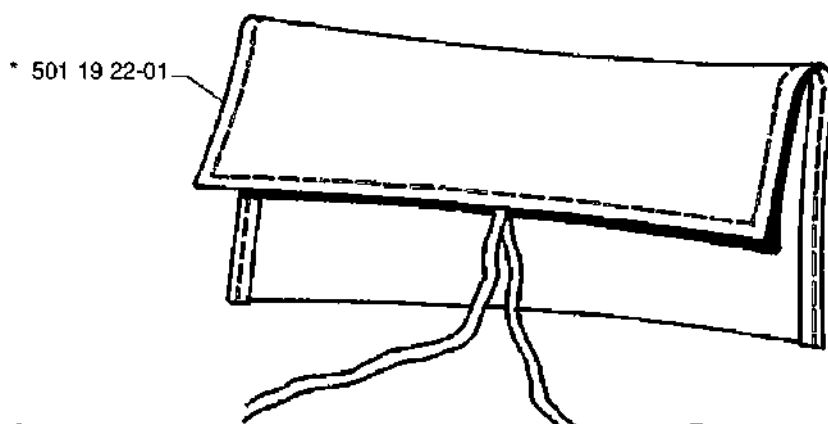

* 501 91 14-01



* 503 62 12-01



* 501 60 02-02



* 501 68 89-01



* 501 69 17-01

Codice ricambio	Descrizione	Osservazione	QTÀ KIT
501 19 22-01	UTENSILE		1
501 60 02-02	CACCIAVITE		1
501 67 33-02	KIT ATTREZZI		1
501 68 89-01	UTENSILE COMBINATO		1
501 69 17-01	UTENSILE COMBINATO		1
501 91 14-01	PISTOLA PER GRASSO		1
503 62 12-01	GRASSO		1

R

Levereras endast som reservdel
 Delivery as spare part only
 Nur als Ersatzteil lieferbar
 Livrable seulement comme pièce de rechange
 Solo como repuesto
 Zasilá se jenom jako náhradní díl

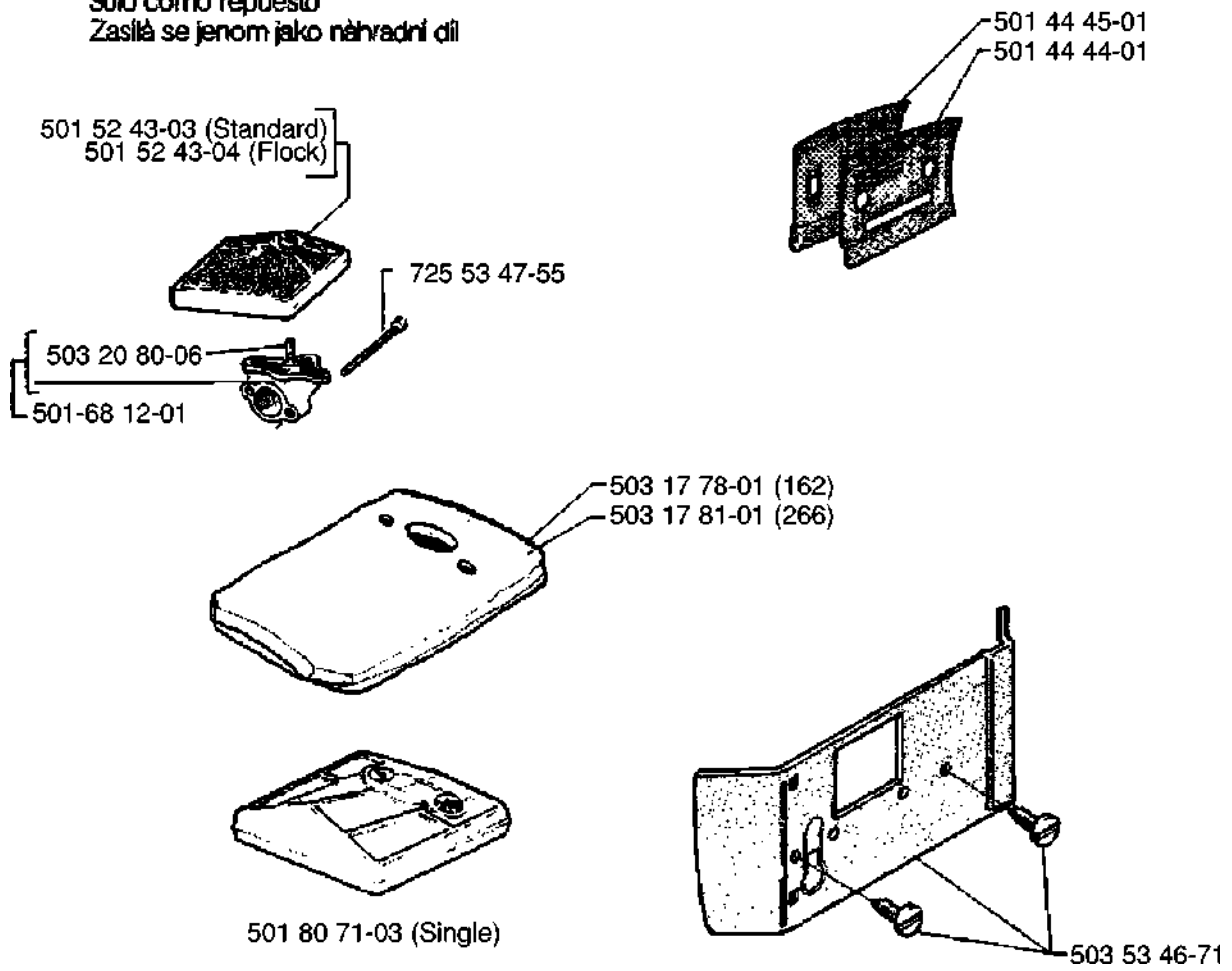

Codice ricambio	Descrizione	Osservazione	QTÀ KIT
501 44 44-01	LAMIERA GUIDA		1
501 44 45-01	LAMIERA GUIDA		1
501 52 43-03	FILTRO DELL'ARIA	STANDARD	1
501 52 43-04	FILTRO DELL'ARIA COMPL.	FLOCK	1
501 68 12-01	SUPPORTO DEL FILTRO		1
501 80 71-03	FILTRO DELL'ARIA COMPL.	SINGLE	1
503 17 78-01	CALZA PREFILTRO	162	1
503 17 81-01	CALZA PREFILTRO	266	1
503 20 80-06	VITE		1
503 53 46-71	PROTEZIONE INVERNALE		1
725 53 47-55	VITE IHSCM		1